



Not-Senk-Einrichtung für JDN-Druckluft-Winden

Besondere Einsätze von Drahtseilwinden erfordern Einrichtungen, mit deren Hilfe im Notfall auch ohne Energiezufuhr ein Ablassen der Last noch möglich sein muss (z.B. bei Rettungs- und Fluchteinrichtungen). Die JDN-Druckluft-Winden vom Typ PROFI Lifter 1200-2,2 und PROFI Lifter 2000-2,6 können ab sofort mit einer derartigen Not-Senk-Einrichtung ausgerüstet werden. Der gesicherte Bedienungshebel befindet sich auf der Motorseite in direkter Nähe zum Handsteuerhebel und ermöglicht über eine Handkraft das Öffnen der Reibungsbremse. Durch die interne Bremswirkung des Lamellenmotors kommt es zu einer mäßigen und gleichförmigen Senkbewegung einer anhängenden Last.



Hier wird die JDN-Drahtseilwinde PROFI LIFTER 1200 zum Einsatz kommen: Auf der Plattform L13-FC-1 der Firma NAM B.V. aus den Niederlanden.

Here the JDN Air Winch PROFI Lifter 1200 will be applied: On the platform L13-FC-1 of the company NAM B.V. from the Netherlands.

Emergency lowering device for JDN Air Winches

Special applications of winches require devices by means of which loads can be lowered in emergencies, even without a power supply (e.g. in the case of rescue and escape equipment). The JDN Air Winches PROFI Lifter 1200-2.2 and PROFI Lifter 2000-2.6 can now be equipped with an emergency lowering device of this type. The secured operating lever is located on the motor side in the immediate vicinity of the manual control lever and enables the friction brake to be released via hand force. Through the internal braking action of the vane motor, an attached load can be lowered in a moderate and even movement.

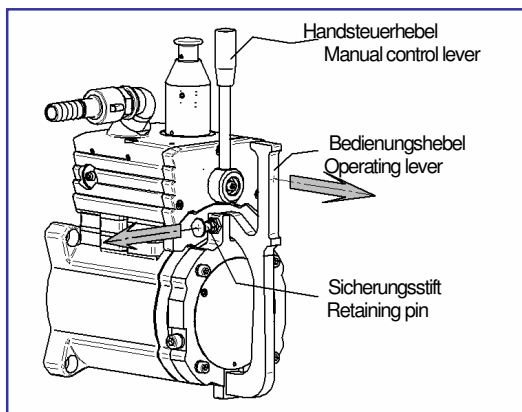

Not-Senk-Einrichtung bei JDN-Drahtseilwinden

Bei vollständiger Öffnung der Reibungsbremse beginnt die Absenkbewegung mit sehr geringer Geschwindigkeit etwa bei 3 bis 4% der Nennlast und erreicht bei Nennlast etwa 75 bis 80% der max. Senkgeschwindigkeit im Normalbetrieb (vgl. Diagramm).

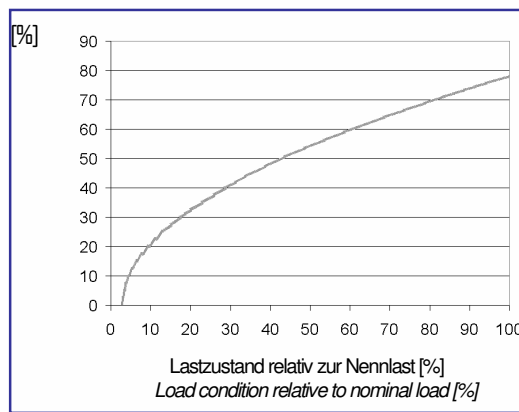

Emergency lowering device for JDN Winches

When the friction brake is fully released, the lowering movement begins at a very low speed corresponding to around 3 to 4% of the nominal load and at nominal load it reaches around 75 to 80% of the maximum lowering speed during normal operation (see diagram).

Fyns Kran Udstyr A/S
Brændekildevej 37
DK-5250 Odense SV
Tel.: +45 63 96 53 00
Fax: +45 63 96 53 10

Fyns Kran Udstyr A/S
Holger Danskes Vej 23
DK-8900 Randers
Tel.: +45 87 12 42 00
Fax: +45 87 12 42 10

Fyns Kran Udstyr A/S
Egeskovvej 3
DK-2665 Vallengbæk Strand
Tel.: +45 43 56 54 00
Fax: +45 43 56 54 10

Fyns Kran Udstyr A/S
Fiskebrogade 22
DK-6700 Esbjerg
Tel.: +45 75 12 36 00
Fax: +45 75 12 36 21